

## Spezifikation KT 800 Zulassungsausführung

KT 800 hergestellt im Extrusionsblasverfahren aus PE-HD mit Unterbau / Kissen aus PE-HD mit pulverbeschichtete Stahlgitterbox und einer Industriearmatur mit variablem Außengewinde von R1" – R2" und wahlweise EPDM- oder FPM-Dichtungen.

Der mit allen relevanten Standardflüssigkeiten zugelassene Behälter ist universell einsetzbar für sehr viele Chemikalien gemäß ADR, RID und IMDG.

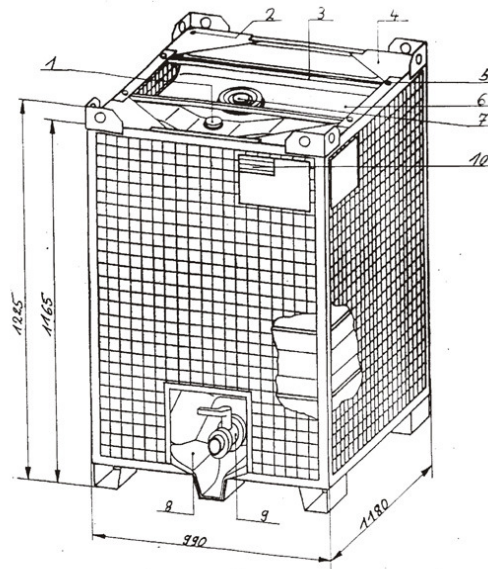

### Daten der kompletten Einheit :

Füllvolumen	max. 845 ltr.		
Tara	ca. 170 kg		
Abmessungen	Breite	990mm	Tiefe 1180 mm
	Höhe ges.	1225 mm	Stapelhöhe 1165 mm
Max. Transportgewicht	1826 kg		
Geprüfte Auflast	10026 kg		
Geprüfter Innendruck	1,6 bar		

### Innenbehälter :

Werkstoff	PE-HD Hostalen GM 7745 oder Lupolen 4261 AG UV natur oder schwarz eingefärbt (Innen natur und Außen schwarz ist auch möglich)
Gewicht der Tankblase	32 kg mit Verschlüssen und Ablassarmatur
Min. Wanddicke	2,3 mm
Überlaufvolumen	min 845 ltr

### Kissen Unterbau :

Gewicht	ca. 14 kg
Farbe	schwarz PE-HD

### Auslaufarmatur :

Werkstoffe	PE-HD
Art	Kugelarmatur mit Bajonettverschraubung
Dichtungen	EPDM / VITON
Durchgang	NW 50 reduziert bis zu 1"

### Gitterbox :

Art	Stabile Schweißkonstruktion mit Kranösen und Vierwege Grundpalette
Oberfläche	Pulverbeschichtete Boxe mit lackiertem Zubehör
Standartfarbe	rot (andere Farben möglich)

Karl Kurz Str. 42  
74523 Schwäbisch Hall  
Tel 0791 4070-0  
Fax 0791 4070-64  
hessentaler-container.de